

ЛИНЕЙКА АВТОМАТИЧЕСКАЯ ОТРЕЗНАЯ
ST-360 AURORA,
КИТАЙ

РЕГУЛИРОВКИ.

А.РЕГУЛИРОВКА ЗАТОЧНОГО КАМНЯ:

Когда лезвие затупится, выставьте заточной камень в нужное положение с помощью ослабления регулировочного винта , так чтобы добиться правильного положения между заточным камнем и лезвие . После регулировки затянуть винт .

В.ЗАМЕНА ЗАТОЧНОГО КАМНЯ:

Отвернуть винт крепления винта , снять использованный камень, установить новый и затянуть винт.

С. ЗАМЕНА ЛЕЗВИЯ:

- 1.Снять заточной камень.
2. отвернуть винт крепления лезвия.
- 3.Снять изношенное лезвие.
4. Установить новое лезвие, при этом следить, чтобы надпись на лезвии «это верхняя сторона» была со стороны оператора.
5. После установки лезвия отрегулировать положение заточного камня.

Д. ЗАМЕНА НИЖНЕГО НОЖА:

Отвернуть винт крепления кронштейна нижнего ножа и снять кронштейн.
Переустановить новый нож и проверить, чтобы грань нижнего ножа соответствовала положению верхнего лезвия.

Е. ЗАМЕНА ГРАФИТНЫХ ЩЕТОК:

Изношенная графитная щетка может быть причиной плохой работы мотора.
Графитную щетку нужно менять, если износ достиг 5-6мм.
Графитная щетка снимается с помощью гаечного ключа.
Всегда меняйте левую и правую графитные щетки одновременно.
Убедитесь, что металлическая часть щетки зафиксирована.

Ф. ЧИСТКА РЕЛЬСЫ И ОТРЕЗНОЙ МАШИНЫ:

Очищайте рельсу с помощью мягкой ветоши и щетки после каждых 10-20 часов работы.
Снимите отрезную машинку с рельсы и очистите щеткой через каждые 30 дней работы.
Установите отрезную машину на рельсу.

Г. ВНИМАНИЕ:

**ПЕРЕД НАЧАЛОМ РАБОТЫ УБЕДИТЕСЬ В ЧИСТОТЕ ПОВЕРХНОСТИ РЕЛЬС.
ДЛЯ БЕЗОПАСНОСТИ РАБОТЫ ИСПОЛЬЗУЙТЕ ЗАЗЕМЛЯЮЩИЙ ПРОВОД.**

Н. ТЕХНИЧЕСКИЕ ПАРАМЕТРЫ:

Диаметр лезвия- 108 мм., форма лезвия- круглое,
Напряжение -220-240V / 50 Hz , мощность –130W,
скорость вращения диска- 12000об/мин.

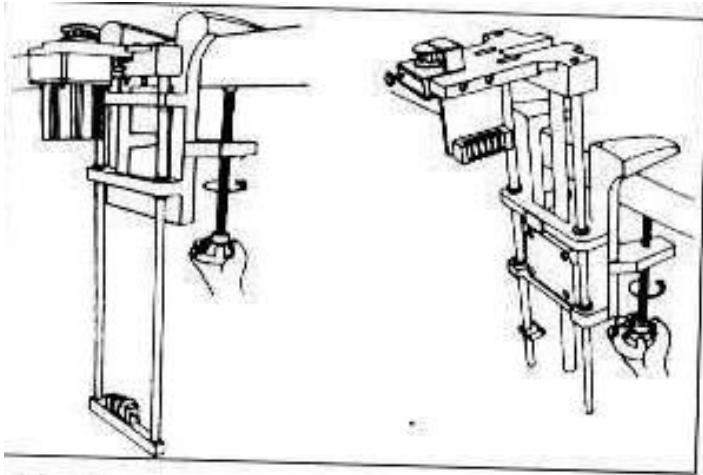

1. УСТАНОВИТЬ КРОНШТЕЙН КРЕПЛЕНИЯ РЕЛЬСЫ НА РАСКРОЙНЫЙ СТОЛ ПОВОРОТОМ РУЧКИ ВПРАВО ЗАФИКСИРОВАТЬ ЕГО.

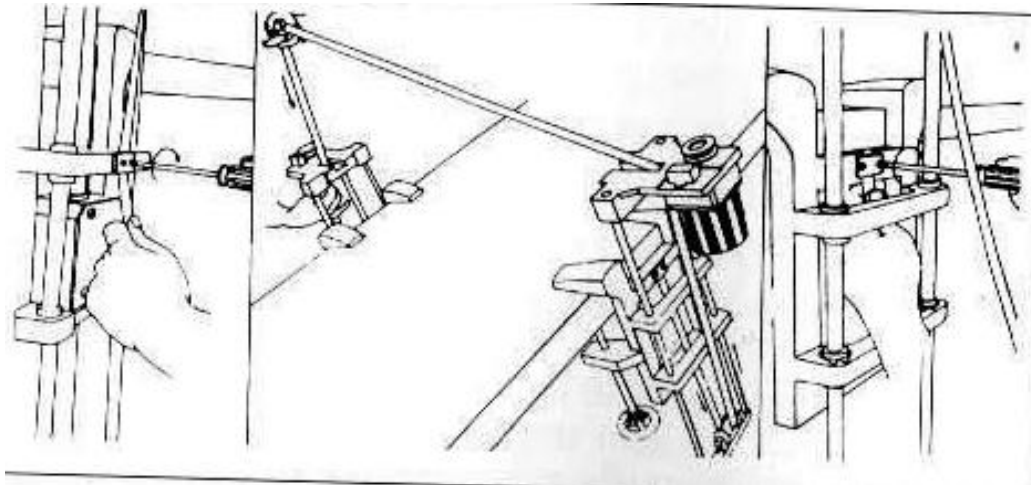

2. УСТАНОВИТЬ РЕМЕНЬ (ЗЕЛЕНЬЙ) В ЗОНЕ РЕВЕРСА И ЗАФИКСИРОВАТЬ С ОБЕИХ СТОРОН ГОРИЗОНТАЛЬНЫХ НАПРАВЛЯЮЩИХ, КАК ПОКАЗАНО НА РИСУНКЕ.

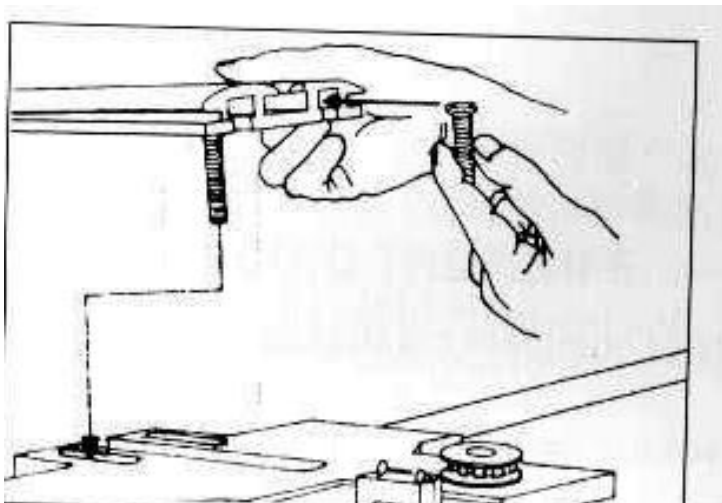

3. УСТАНОВИТЬ АЛЛЮМИНИЕВУЮ РЕЛЬСУ С ПОМОЩЬЮ БОЛТОВ, КАК УКАЗАНО НА РИСУНКЕ.

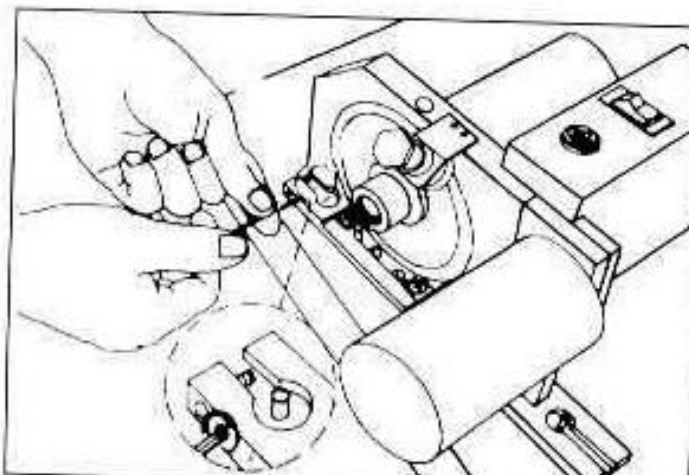

4. ПОСЛЕ УСТАНОВКИ ОТРЕЗНОЙ МАШИНЫ НА РЕЛЬСЕ, ОТРЕГУЛИРУЙТЕ ФИКСИРУЮЩИЙ БОЛТ НА 2ММ. С ЛЕВОЙ СТОРОНЫ.

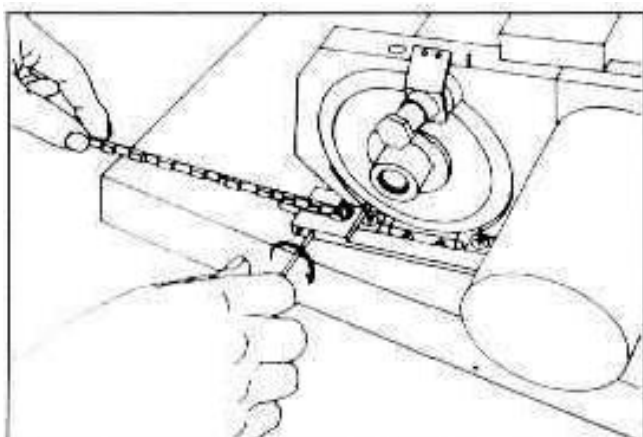

5. ИСПОЛЬЗУЯ ДОПУСК ДО 2ММ, УСТАНОВИТЬ ЧЕРНЫЙ РЕМЕНЬ С ПРАВОЙ СТОРОНЫ С ПОМОЩЬЮ ПЕРЕМЫЧКИ U-ТИПА.

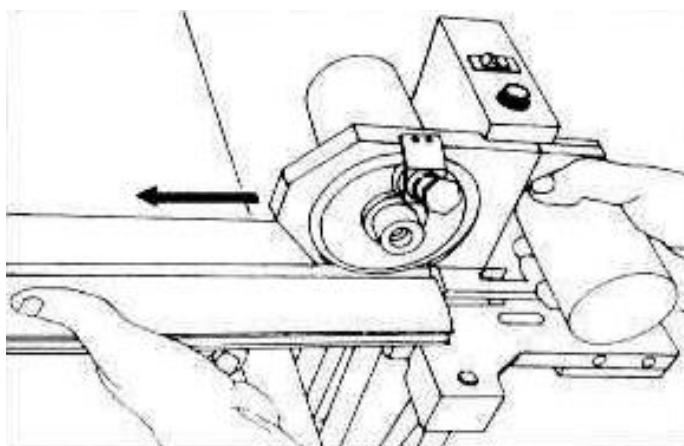

6. НАПРАВИТЬ ПЕРЕДНЮЮ ЧАСТЬ ОТРЕЗНОЙ МАШИНЫ В ПРОРЕЗЬ В РЕЛЬСЕ.

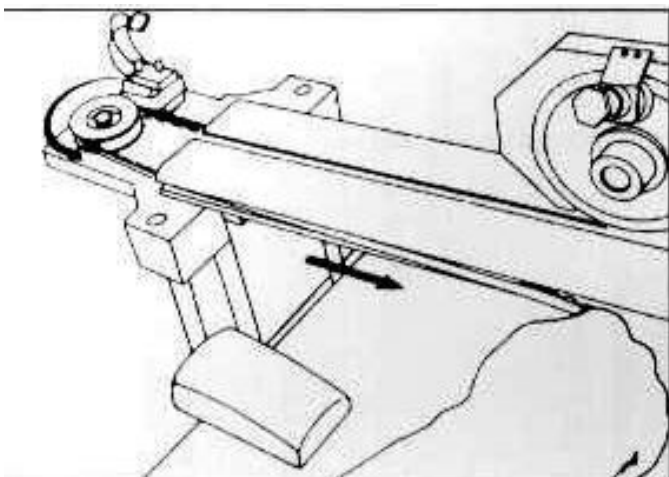

7. НАТЯНУТЬ ЗУБЧАТЫЙ РЕМЕНЬ НА ШКИВ И ЗАПРАВИТЬ РЕМЕНЬ В ПАЗЫ РЕЛЬСЫ.

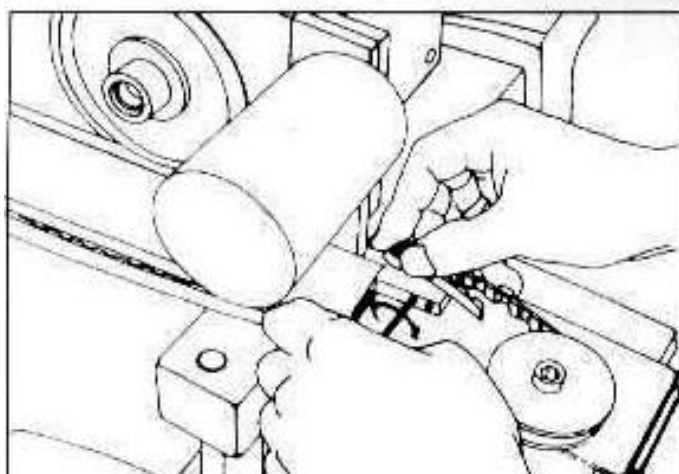

8. ЗАКРЕПИТЬ ЗУБЧАТЫЙ РЕМЕНЬ НА ЗАДНЕЙ СТЕНКЕ ОТРЕЗНОЙ МАШИНЫ, ПРЕДВАРИТЕЛЬНО НАТЯНУВ НА ШКИВ.

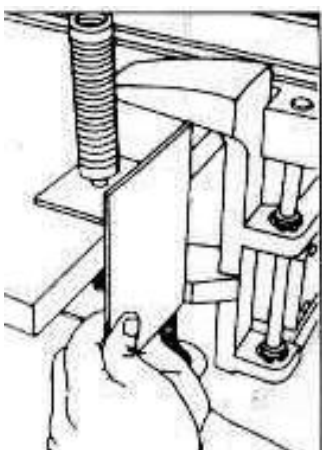

9. ПОСЛЕ УСТАНОВКИ ПРАВОГО КРОНШТЕЙНА РЕЛЬСЫ. ЗАФИКСИРУЙТЕ ЕГО ПЛАСТИНОЙ.

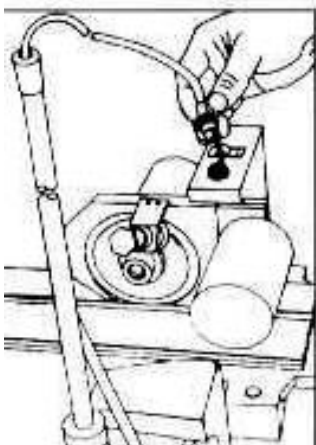

10. ВСТАВЬТЕ ПРОВОД ВО ВХОДНОЕ ОТВЕРСТИЕ ЗР НА ОТРЕЗНОЙ МАШИНЕ.

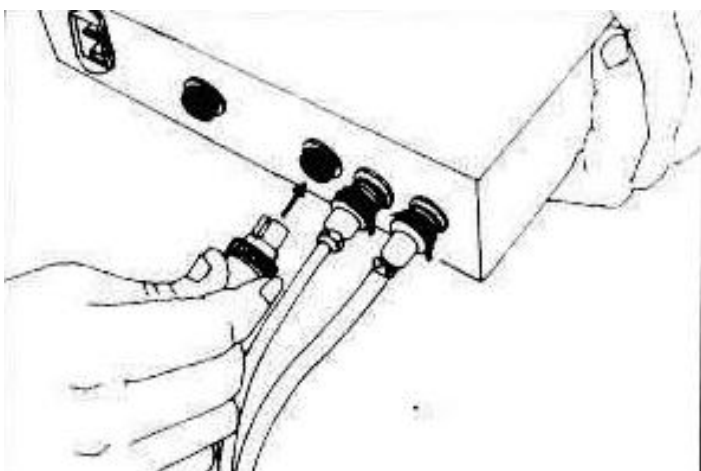

11. ВСТАВИТЬ ВТОРОЙ КОНЕЦ ПРОВОДА ВО ВХОД В ЛЕВОЙ ЧАСТИ КОНТРОЛЬНОГО БЛОКА.

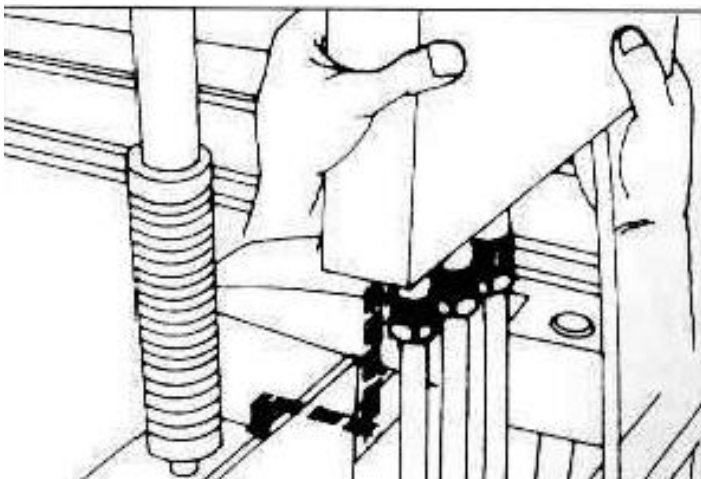

12. УСТАНОВИТЬ КОНТРОЛЬНЫЙ БЛОК НА ПОДДЕРЖИВАЮЩЮЮ СТОЙКУ.

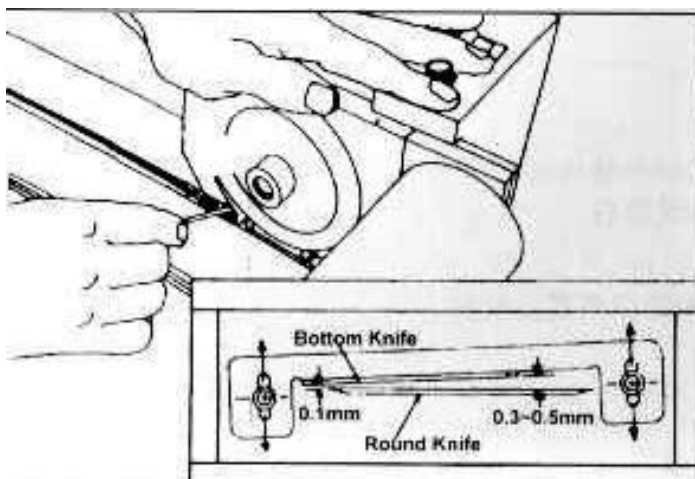

13. ЕСЛИ ИНТЕРВАЛ МЕЖДУ ФИКСИРОВАННЫМ НИЖНИМ НОЖОМ И ВЕРХНИМ ЛЕЗВИЕМ УВЕЛИЧИВАЕТСЯ, ИСПОЛЬЗУЙТЕ РЕГУЛИРОВКУ СОГЛАСНО РИСУНКУ.

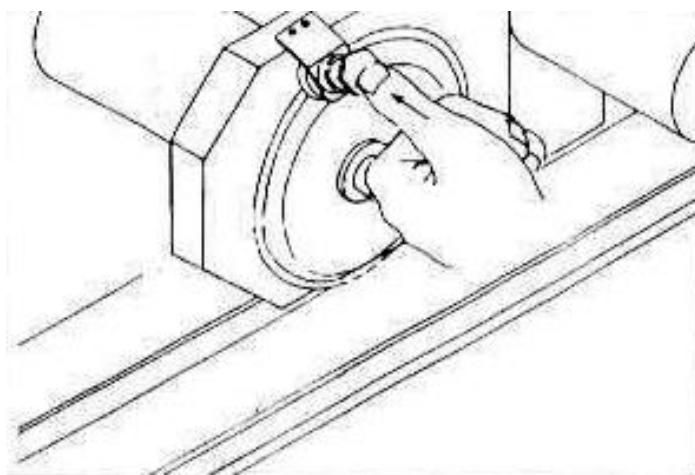

14. Заточка верхнего лезвия: в случае, когда происходит некачественное разрезание материала, нужно произвести заточку лезвия с помощью кнопки включения/выключения машины, нажимая на нее 2-3 раза.